

MOTORI AUTOFRENANTI SERIE S

I freni "rallentatori" Serie S presentano una ridotta coppia frenante, e sono particolarmente utilizzati in applicazioni in cui non è necessaria una frenata rapida, quali macchine da legno.

Sono caratterizzati da una ventola in ghisa (equilibrata) che funge da elemento frenate, svolgendo anche la funzione di volano.

I freni, in corrente continua, possono venir alimentati direttamente dal motore tramite raddrizzatore. I motori presentano ingombri e costi ridotti rispetto agli autofrenanti tradizionali.

BRAKE MOTORS SERIE S

The brakes Series S feature a reduced braking torque, and are particularly used in applications that do not need a quick braking, such as woodworking machines.

They feature a cast iron fan (balanced), which acts as a brake: the fan also perform the function of flywheel

This Dc Brakes can be powered directly by the motor through the rectifier.

These motors are compact and cheaper compared with traditional brake

BREMSMOTOREN SERIE S

Die Bremsen Serie S haben eine verminderte Bremsung, und sind besonders in Anwendungen eingesetzt, die nicht eine schnelle Bremsung brauchen, wie Holzbearbeitungsmaschinen.

Sie verfügen über einen gusseisernen aus gewuchteten Lüfter die als Bremse wirkt, auch die Funktion des Schwungrad. DC Bremse kann direkt vom Motor durch den Gleichrichter vernetzt werden. Die Motoren sind kompakt und kostengünstig im Vergleich zu herkömmlichen Bremsen.

FRENO IN CORRENTE CONTINUA "RALLENTATORE"

DIRECT CURRENT BRAKE "SERIES S"

GLEICHSTROMBREMSE SERIE S

Grandezza Size	Coppia frenante statica Static Braking Torque	Momento inerzia ventola Fan Inertia	Potenza assorbita Input power	Rumorosità Noisiness
	Cs [Nm]	I [Kg cm ²]	P [W]	[dB-A]
80	9 - 11	11.1	25	69
90S	10 - 12	11.1	25	69
90L	10 - 12	11.1	25	69
100	12 - 21	27	35	66

Grandezza Size	ALBERO Shaft			INGOMBRI Dimension	
	H [mm]	D [mm]	E [mm]	L [mm]	AC [mm]
80	80	19	40	295	156
90S	90	24	50	315	176
90L	90	24	50	340	176
100	100	28	60	385	194

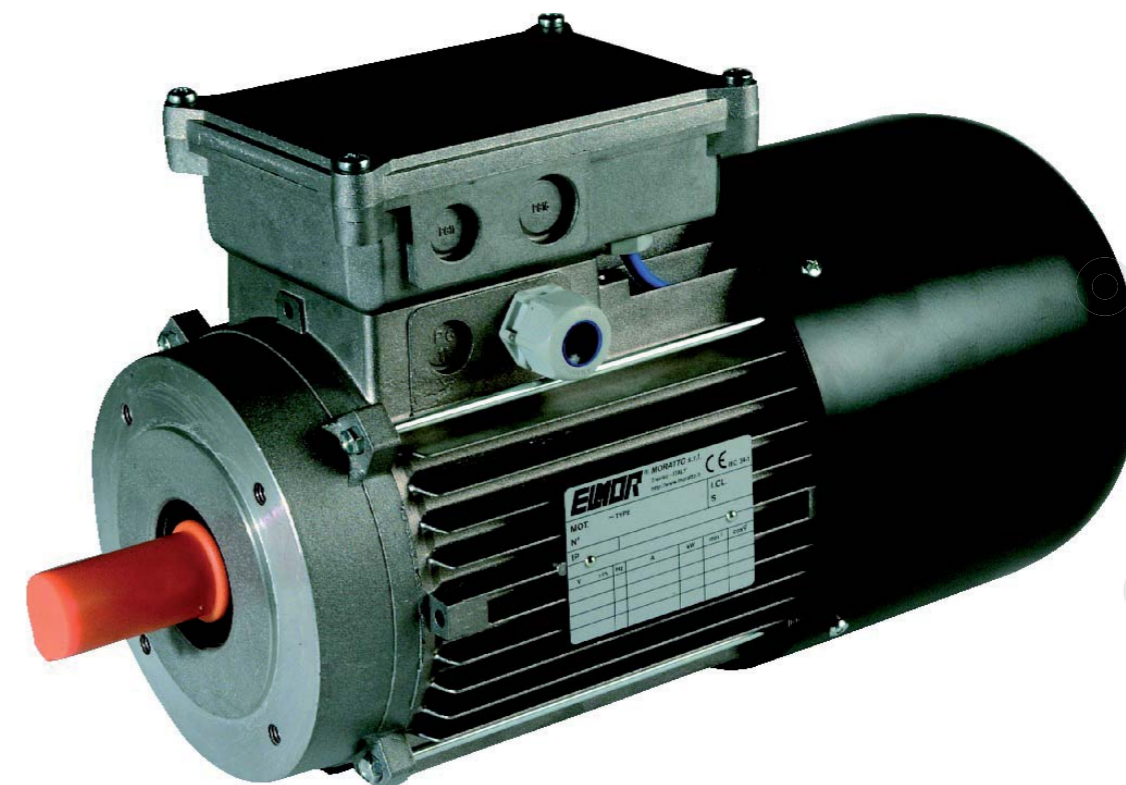
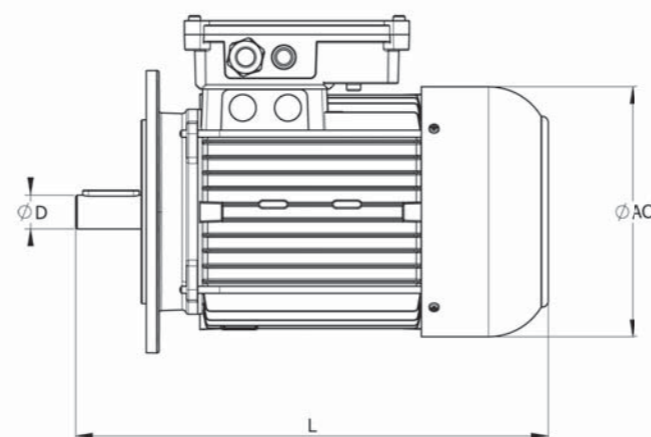

MOTORI AUTOFRENANTI ASINCRONOUS MOTORS WITH BRAKE ASYNCRONMOTOREN MIT BREMSE

I motori ELMOR di tutte le serie, sia monofase che trifase, sono disponibili nella versione "autofrenante". In questo caso, il motore è dotato, posteriormente, di un gruppo freno elettromagnetico a pressione di molle ad azione negativa, che permette sia l'arresto pressoché istantaneo del rotore (vedi tabelle) sia lo stazionamento dello stesso.

Il gruppo freno viene fissato al motore attraverso una flangia posteriore in ghisa (su tutti i modelli) che assicura la tenuta a tutte le coppie frenanti. Gli alberi dei motori autofrenanti sono realizzati in acciaio ad alta resistenza per prevenire il cedimento della chiavetta posteriore di trascinamento del mozzo del freno.

Freni in corrente continua "DC"

I gruppi freni in corrente continua sono alimentati tramite un raddrizzatore di tensione normalmente collegato alla morsetteria del motore. I raddrizzatori utilizzati consentono una rapida risposta.

Freni in corrente alternata "AC"

I gruppi freni in corrente alternata vengono normalmente alimentati direttamente dalla morsetteria del motore.

All ELMOR motors, both three-phase and single-phase, are available with brake. These motors, on the non-drive end, are equipped with a electro-magnetic spring-pressure brake with negative action. In absence of power supply, the brake stops the motor instantly (see tables).

The brake is attached to the motor through a cast-iron rear cover. The shafts of these motors are made by a special steel.

Direct current Brake "DC"

The direct current brakes are powered through a rectifier, usually connected to the motor terminal board. We use an high-speed rectifier.

Alternating current Brake "AC"

The alternating current brakes are usually powered through the motor terminal board. Upon request, we can provide additional terminal board.

Die E-Motoren sind in allen Modellen lieferbar auch mit Bremse. In diesem Fall hat der Motor hinten ein Brems Aggregat mit Feder, dass tätigt die Blockierung fast im Augenblick. Dieses Brems Aggregat ist fixiert am Motor an der Guss Flansche B-Seite. Die Wellen sind in spezial Stahl gebaut um die Kraft von Bremsarbeit zu vermeiden.

Bremse in Gleichstrom "DC"

Diese Bremse ist durch einen Gleichrichter vernetzt. Er ist am Schaltkasten verbunden und gibt eine rapide Antwort.

Bremse in Drehstrom "AC"

Diese Bremse ist direkt am Klemmbrett vernetzt

FRENO IN CORRENTE ALTERNATA "AC"

ALTERNATE CURRENT BRAKE "AC"
WECHSELSTROMBREMSE "AC"

Grandezza Motore Type Bgr	Coppia frenante statica Static Braking	Coppia frenante dinamica Dynamic Braking Torque	Potenza assorbita Input power	Tempo di frenata (solo con inerzia motore) Braking time with motor's inertia only	Rumorosità Noisiness	Peso (*) Weight
	Cs [Nm]	C [Nm]	P [W]	TF [sec]	[dB-A]	[kg]
Mec 63	4	3,83	40	0,07	68	1,2
Mec 71	8	6,80	70	0,09	69	1,8
Mec 80	12	10,7	85	0,18	70	2,3
Mec 90S / L	16	13,6	120	0,19	69	3
Mec 100	35	29,7	160	0,15	70	5
Mec 112	60	51	300	0,14	70	7,5
Mec 132S / M	90	68	500	0,24	70	11,5

FRENO IN CORRENTE CONTINUA "DC"

DIRECT CURRENT BRAKE "DC"
GLEICHSTROMBREMSE "DC"

Grandezza Motore Type Bgr	Coppia frenante statica Static Braking	Coppia frenante dinamica Dynamic Braking Torque	Potenza assorbita Input power	Tempo di frenata (solo con inerzia motore) Braking time with motor's inertia only	Rumorosità Noisiness	Peso (*) Weight
	Cs [Nm]	C [Nm]	P [W]	TF [sec]	[dB-A]	[kg]
63	4,5	3,6	15	0,07	68	1,1
71	8	6,4	20	0,09	69	1,85
80	12	9,6	25	0,18	68	2,55
90S	16	12,8	30	0,19	69	2,84
100	35	28	45	0,15	70	4,8
112	60	48	50	0,14	70	7
132	80	64	55	0,24	70	12
160 – FDB20	150	100	76	0,28	Nd	18
160 – FDB23	225	150	76	0,35	Nd	23
180 – FDB23	225	150	76	0,35	Nd	28
180 – FDB26	375	250	100	0,50	Nd	35

NOTE:
A freno rodato, il valore della coppia frenante statica può discostarsi del 20% circa dal valore riportato.

(*) Il peso riportato è da sommarsi a quello del corrispondente motore standard

NOTE:
When the brake is run in, the static braking torque value can change by 20% from the reported value.

(*) Indicated weight must be added to the weight of the corresponding standard motor

BEMERKUNGEN:
Wenn die Bremse eingefahren ist, kann der statische Bremsmoment um etwa 20% vom angegebenen Wert abweichen

(*)Das Gewicht ist zu addieren an den Standardmotoren

TABELLE DIMENSIONALI MOTORI ASINCRONI TRIFASE AUTOFRENANTI

DIMENSIONAL TABLE ASYNCHRONOUS THREE-PHASE MOTORS WITH BRAKE
ABMESSUNGEN DREHSTROM ASYNCHRONMOTOREN MIT BREMSE

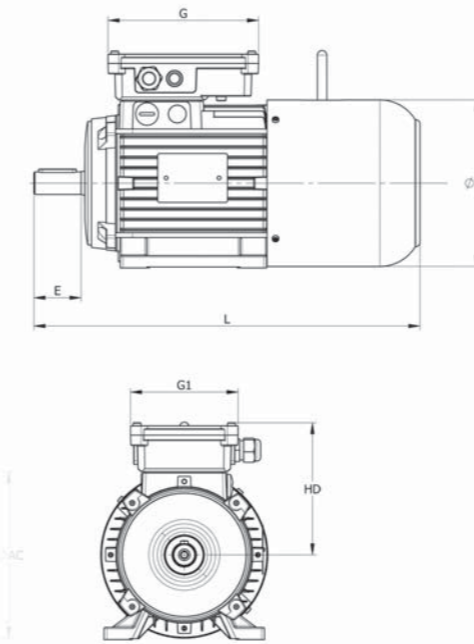

GRANDEZZA Size	ALBERO Shaft			INGOMBRI Dimension		Solo per Alimentazione Separata Only for separate supply		
	H [mm]	D [mm]	E [mm]	P [W]	AC [mm]	G [mm]	G1 [mm]	HD [mm]
63	63	11	23	273	123	149	105	116
71	71	14	30	311	138	149	105	126
80	80	19	40	367	156	158	114	137
90S	90	24	50	384	176	158	114	140
90L	90	24	50	409	176	158	114	140
100	100	28	60	471	194	158	114	154
112	112	28	60	472	219	201	137	172
132S	132	38	80	583	256	201	137	202
132M	132	38	80	621	256	201	137	202
160M	160	42	110	675	315	180	180	240
160L	160	42	110	720	315	180	180	240
180	180	48	110	825	346	180	180	260

Le dimensioni non riportate nella presente tabella sono uguali a quelle dei motori di serie

Other dimensions not listed, have to be considered, as the ones of standard motors.

Die Masse, die nicht in der Tabelle vorhanden sind, sind gleich wie die Serien Motoren ..

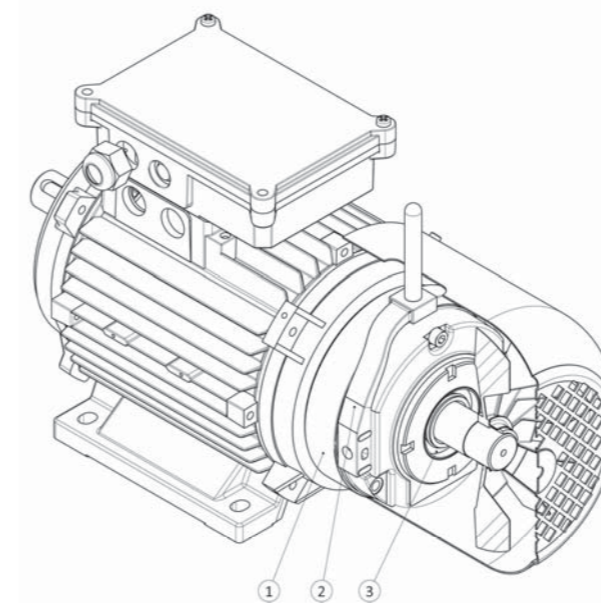

Accessori ZUBEHÖR ACCESSORIES

1) Anello Parapolvere (per IP55)
Dust seal (to IP55)
Staubschutzring (bis IP55)

2) Leva di sblocco
Release lever
Hebel

3) Paraolio posteriore (per IP55)
Rear oil seal (to IP55)
Dichtungsringe (IP55)